

CONECTOR DE SERVICIO (J4).

ESQUEMA DE CONEXIONADO:

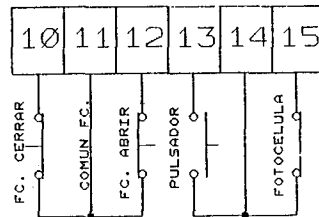

- 10 - 11 FINAL DE CARRERA CERRAR (N.C.). Si no se utiliza final de carrera PUENTEAR.
11 - 12 FINAL DE CARRERA ABRIR (N.C.). Si no se utiliza final de carrera PUENTEAR.
13 - 14 PULSADOR (N.A.). Entrada para conectar un pulsador alternativo.
14 - 15 FOTOCELULA (N.C.). Entrada de seguridad (fotocélula, banda neumática, etc...).

ATENCION: Para un correcto funcionamiento del sistema, se aconseja no instalar por la misma conducción los cables de red, lámpara de destellos, luz de garaje, etc... y en general cualquier cable con tensiones elevadas junto con el resto de los cables del conector de servicio.

CARACTERISTICAS TECNICAS

- TENSION DE ALIMENTACION:** 220 VAC. \pm 10% 50/60 Hz.
SALIDA MOTOR: 3/4 HP.(550 W.) / 220 VAC. MONOFASICO.
CONTACTOS RELE MOTOR: 16A. / 250 VAC.
SALIDA LAMP. DE DESTELLOS: 5A. / 250 VAC.
SALIDA LUZ DE GARAJE: 5A. / 250 VAC.
SALIDA ACCESORIOS: 24 VAC. / 2 W.
FUSIBLE ENTRADA DE RED (F1) 5 A. RAPIDO.
FUSIBLE SALIDA 24 VAC. (F2) 0,25 A. LENTO.
TEMPERATURA DE TRABAJO: -25 +65 °C.

ASEGURAMIENTO DE CALIDAD:

-Este cuadro de maniobras ha sido verificado en todas y cada una de sus funciones, y mantenido bajo tensión durante 72 Horas ininterrumpidas, habiendo superado todas las pruebas.

U-2003-1-MI

Por mejoras en el producto nos reservamos los derechos de modificar cualquier dato sin previo aviso.

MANUAL DE INSTALACION

CUADRO DE MANIOBRAS

U - 2004

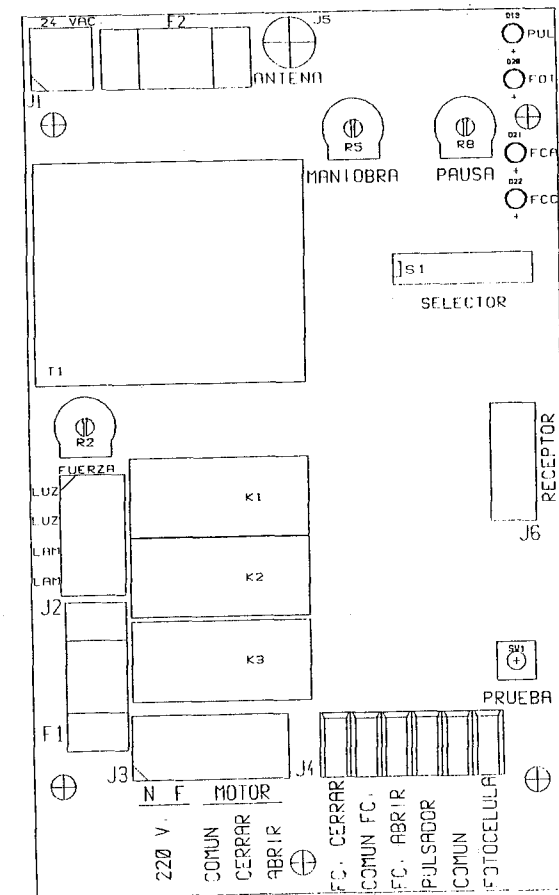

- DISEÑADO ESPECIALMENTE PARA PUERTAS BASCULANTES Y CORREDERAS

CARACTERISTICAS FUNCIONALES

- Este cuadro esta gobernado por un microprocesador que controla los tiempos de apertura y cierre, realizando cálculos muy precisos para determinar el tiempo de maniobra restante, con la finalidad de realizar una parada suave al finalizar la maniobra, aun cuando esta haya sido interrumpida manualmente o por las fotocélulas durante el cierre.
- El microprocesador reconoce cualquier cambio de los interruptores del selector de opciones, sin necesidad de cortar la alimentación y reinicializarlo.
- El microprocesador controla un eficaz sistema de conmutación de relés y triac que asegura que nunca se produzcan chispas en los contactos de los relés.
- El sistema de regulación de fuerza esta diseñado de modo que al inicio de cualquier maniobra durante un tiempo de 1,5 segundos actúe a máximo par.

DISPOSICION DE LOS INDICADORES Y ELEMENTOS EN EL CUADRO

- PUL.** LUCE CUANDO SE ACTUA SOBRE EL PULSADOR DE APERTURA O TELEMANDO.
- SEG.** LUCE CUANDO NO ESTA INTERRUMPIDO EL HAZ DE LA FOTOCELULA.
- FCA.** LUCE CUANDO EL FINAL DE CARRERA DE APERTURA ESTA CERRADO.
- FCC.** LUCE CUANDO EL FINAL DE CARRERA DE CIERRE ESTA CERRADO.

- Dispone de un potenciómetro para regular el tiempo de PAUSA, aproximadamente entre 3 y 60 segundos y un segundo potenciómetro para la regular la FUERZA. Es muy **IMPORTANTE** regular adecuadamente este potenciómetro de regulación de **FUERZA** de modo que evite daños frente a colisiones accidentales con personas.

MODO DE PROGRAMACION:

- A) - **MEDIANTE FINALES DE CARRERA:** una vez ajustados los finales de carrera posicionar el selector de opciones **Nº8** en posición **ON**, realizar una maniobra completa de apertura y cierre, pasarlo a posición **OFF**. Los tiempos de maniobra han quedado memorizados.
- B) - **MEDIANTE EL PULSADOR DE PRUEBA O TELEMANDO:** posicionar el selector de opciones **Nº8** en posición **ON**. Partimos de puerta cerrada, pulsar el telemando para que la puerta se ponga en marcha. Parar la puerta justo en el momento en el que colisiona con el marco o los topes, para ello pulsar el telemando y se detendrá la puerta. Con la puerta abierta en su posición óptima, pulsar el telemando para iniciar la maniobra de cierre y repetir el mismo proceso, deteniéndola justo en el momento en el cual llegue al marco o tope. Posicionar el selector de opciones a la posición **OFF**.

Desconectar la tensión y red y restituirla pasados unos segundos, realizar una maniobra completa y verificar que los tiempos siguen memorizados.

SELECTOR DE OPCIONES (S1)

-Mediante este selector se pueden configurar los distintos modos de funcionamiento del cuadro. Se pueden cambiar la posición de los interruptores en cualquier momento de la maniobra, ya que el microprocesador reconoce de manera automática dichos cambios.

Nº 1	ON OFF	CON CIERRE AUTOMATICO. SIN CIERRE AUTOMATICO.
Nº 2	ON OFF	IGNORA 2ª PULSACION EN APERTURA E INVIERTE EN EL CIERRE. FUNCION PASO A PASO (abre - para - cierra - para).
Nº 3	ON OFF	CON PARADA SUAVE AL FINALIZAR LA MANIOBRA. SIN PARADA SUAVE.
Nº 4	ON OFF	LA FOTOCELULA TAMBIEN ACTUA A MODO DE PULSADOR DE CIERRE. SIN CIERRE POR FOTOCELULA. (Función habitual).
Nº 5	ON OFF	PREAVISO DE DE APERTURA 2s. Y DE CIERRE 5s. (EN LAMP. DESTELLOS). SIN PREAVISO.
Nº 6	ON OFF	FUNCION COMUNITARIA ACTIVADA (Ignora al pulsador durante la PAUSA). CIERRA POR PULSADOR Y TEMPORIZACION (Si se ha seleccionado).
Nº 7	ON OFF	VELOCIDAD DE PARO SUAVE RAPIDA. (Con el Nº 3 en ON). VELOCIDAD DE PARO SUAVE LENTA. (Con el Nº 3 en ON).
Nº 8	ON OFF	MODO PROGRAMACION ACTIVADO. PROGRAMACION DESACTIVADA.

CONECTOR DE LINEA (J2)

ESQUEMA DE CONEXIONADO DE LA TENSION DE RED Y DEL MOTOR:

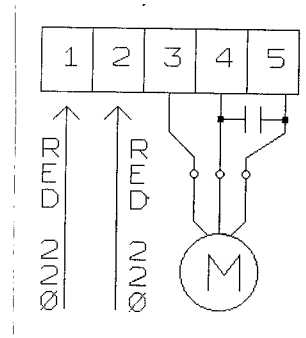

- 1 --- Entrada de RED 220 VAC. (Neutro).
- 2 --- Entrada de RED 220 VAC. (Fase).
- 3 --- Salida COMUN MOTOR.
- 4 --- Salida relé CERRAR.
- 5 --- Salida relé ABRIR.
- 4 - 5 (Condensador Motor).

CONECTOR PARA LAMPARA DE DESTELLOS Y LUZ DE GARAJE (J1).

- 6 - 7 LUZ GARAJE (N.A.). Salida para conectar a un temporizador de alumbrado. Capacidad máxima 5A.
- 8 - 9 LAMPARA DE DESTELLOS (N.A.). Salida de 220 Vac. para alimentar una lampara de destellos.

DECLARACION CE DE CONFORMIDAD

La empresa Oliva Automatismos S.L.U. declara que los siguientes cuadros de maniobras:

Modelos:

U - 2003/2004/2005/2006

Están en conformidad con los requisitos esenciales para la salud y la seguridad de las personas, recogidos en las directivas 89/336/CEE sobre compatibilidad electromagnética y 73/23/CEE sobre baja tensión y su posterior modificación 93/68/CEE.

Normas aplicadas: EN 60335-1, EN 50082-1

Lugar y Fecha: Málaga a 3 de abril de 2.009

Fdo. Dirección de Calidad.



Alejandro Oliva