



2024

**Catálogo
motorización de puertas**



Distribuidor oficial para España de MECCANICA FADINI

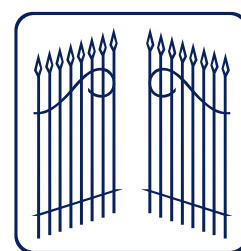

FADINI[®]
el abre verjas

SOLICITE SUS CATÁLOGOS EN PAPEL

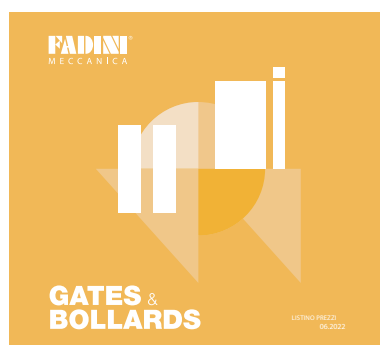
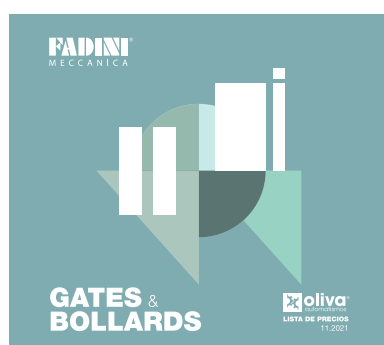

ÍNDICE

	Páginas
Puertas seccionales	5 - 6
Puertas automáticas	7 - 10
Puertas rápidas	11 - 12
Cortafuegos	13
Claravoyas	14
Cubierta piscinas	15 - 16
Corredera	17 - 18
Batiente	19 - 23
Seccional	24 - 27
Basculante	28 - 31
Enrollable	32 - 33

PUERTAS SECCIONALES

Panel de fabricación Italiano; cuenta con la más alta seguridad, robustez, aislamiento, color, textura y apariencia. Constituido por doble capa de acero galvanizado con una alta densidad de poliuretano expandido de 40 mm de grosor que en conjunto con su goma ofrece un máximo de aislamiento térmico, acústico y una buena estanqueidad.

- Certificación Europea CE
- Función silenciosa
- Materiales de altísima duración
- Sistema de seguridad contra caída
- Muelles galvanizadas con duración de 20.000 a 100.000 ciclos
- Impermeabilización y aislamiento térmico y acústico
- De fácil mantenimiento
- Guías galvanizadas de 2 mm



PANEL ANTI-DEDO REFORZADO



ACCESORIOS LACADOS CON SILENCIADOR



GUÍA RECTA ANTI-CORTE



GUÍAS DE 2 MM PERFORADA



SISTEMA DE MUELLES EN FALSO DINTEL



SISTEMA DE MUELLES TRASEROS

MUESTRAS DE PANELES



ACANALADO



9016 9006 9007 7011 7016 6005 6009 8014 5010 3000 1015

NUEVOS PANELES

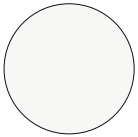

LISO



ALUMÍNIO

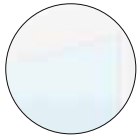

ACRÍLICO



CORTEN



POLYGRAIN



SHIMOCO



9016



9016



9016



CORTEN



7016



9016 9006



LISO ACANELADA



LISO MICROSURCO



CUARTERONES



IMC IME



9016 IMC IME



9016 IMC IME



PUERTAS AUTOMÁTICAS DE CRISTAL

29 filiales en Europa, EE.UU. y Asia

Soluciones arquitectónicas con terminaciones



63 años dominando los sistemas electrónicos, software, detección y seguridad

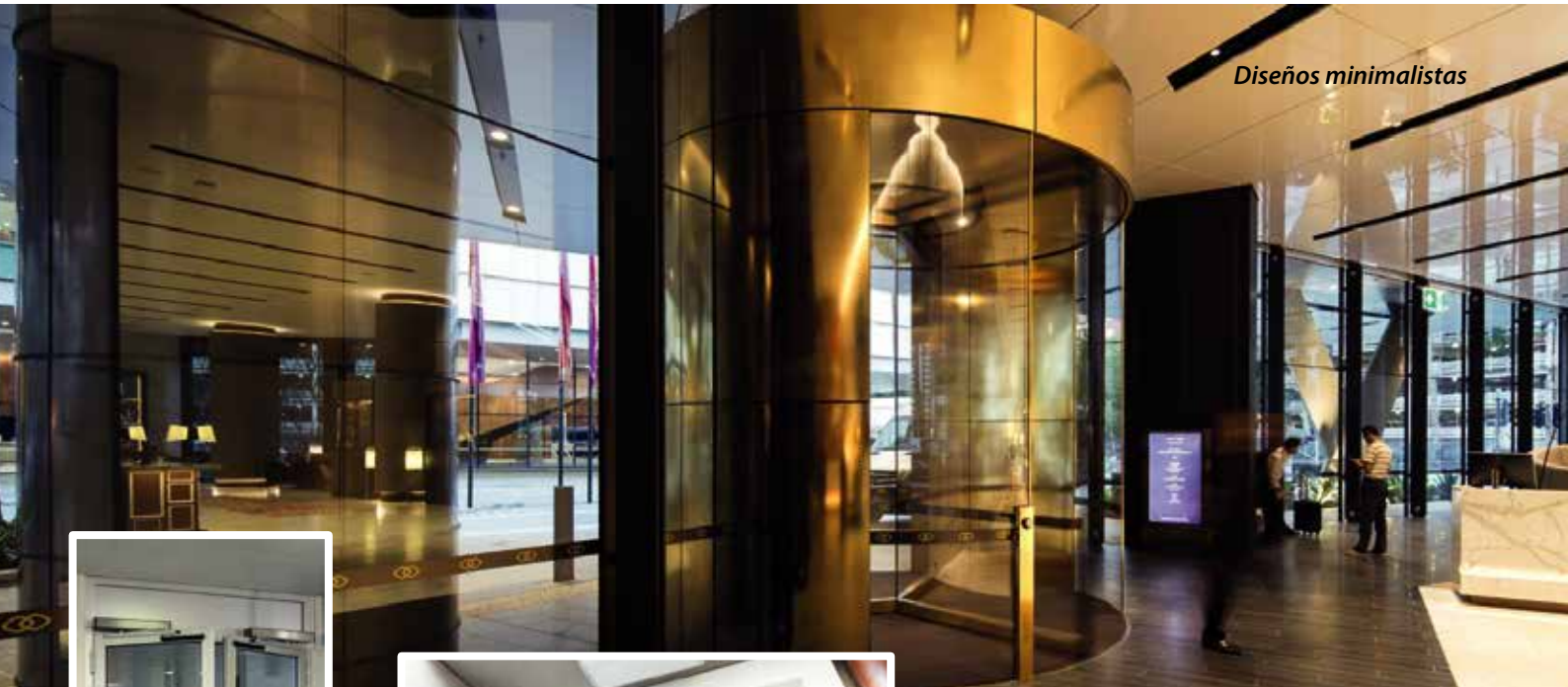

Diseños minimalistas



95.000 puertas fabricadas cada año

El modelo STA 21 es un operador con tecnología excelente por características, rendimiento y precio. Diseñada para automatizar puertas correderas y telescópicas, tanto dentro como fuera de los edificios. La STA 21 ha sido diseñada de acuerdo a un exigente control con productos de 1ª calidad de fabricación Suiza y se considera la puerta mas fiable, duradera y silenciosa del mercado.

Su consumo energético es mínimo en comparación con otras marcas debido a la gran calidad de su motor de fabricación propia. Su cuadro de maniobras se comunica constantemente con todos los elementos de funcionamiento, lo que permite un constante seguimiento del estado de los componentes individuales, además de mejorar su funcionalidad, seguridad y protección.

Los ingenieros prestan especial atención en garantizar su larga vida y en detalles como predefinir los movimientos de la puerta evitando con ellos apertura innecesarias causadas por la caída de hojas de los arboles e incluso auto-activación (los llamados "fantasma") causados por impulsos generados por los movimientos de la propias hojas de la puerta, se pueden eliminar por completo gracias al sistema de 20 capacidades de autoaprendizaje. Gracias a su correderaje dentrado se evitan vibraciones en las hojas móviles haciendola muy silenciosa evitando vibraciones.

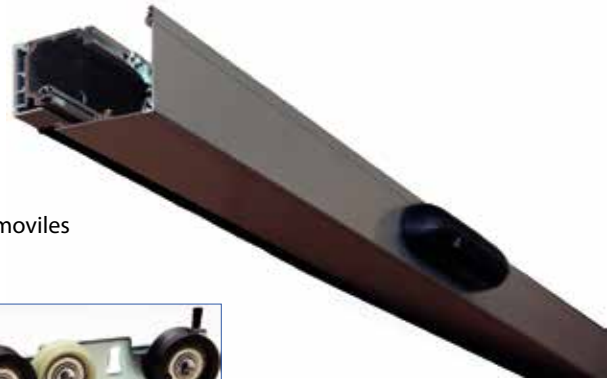

Todas las aplicaciones comparten el mismo sistema de perfiles, dando una elegancia de líneas claras. Las guías de hoja de puerta y riles en el suelo son de acero inoxidable. El modelo STA 21 cumple con todas las normas europeas pertinentes. La tecnología de sensores posee las últimas características de seguridad, eficaz en la prevención de empujar, aplastar o atrapar.

Medidas

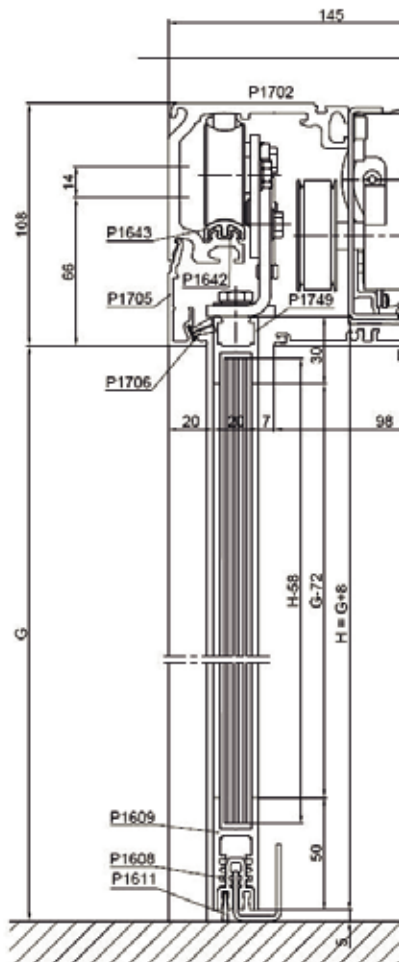

Carro y correa instalados.



Palanca sujeción cobertor



BPA - GO

Kit motorizado para hojas peatonales



Es un automatismo que integra el sistema Push&Go. Su programación es muy sencilla y dispone de un display para configuración de los parámetros deseados. La electrónica es apta para la instalación de todas las medidas de seguridad según normativa.

Las principales características son:

Motor 24v cc sin escobillas. lo hace robusto y duradero.

Potencia 500 N.

Ancho de puerta 1,2 mt. peso 100 kg.

Angulo de abertura 120°.

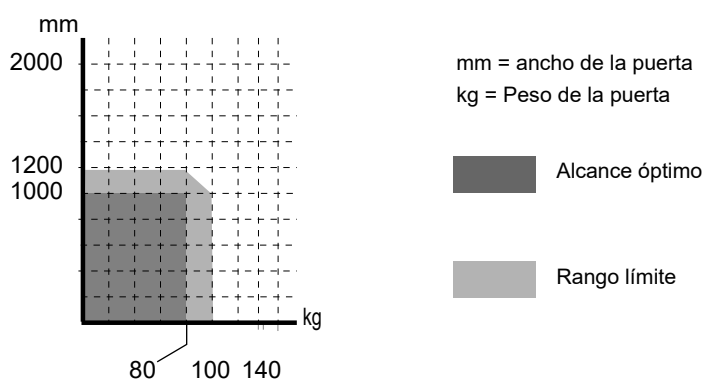

Especificaciones del producto:

Fuente de alimentación: 200V~240V

Tiempo de apertura: 3~7s/90°

Tiempo de apertura y mantenimiento: 1 ~ 30 s

Temperatura: -20°C~55°C

Nivel de protección: IP12D

Peso del producto: 6,5Kg

Dimensiones 515x95x90mm



PUERTAS RÁPIDAS

Las puertas rápidas tienen un diseño innovador que combina la estética, simplicidad y eficiencia de montaje. El uso de materiales nobles como el aluminio y el acero inoxidable les da una mayor resistencia a las opciones existentes en el mercado, por lo que es una solución ideal para entornos que requieren un gran aislamiento.

- Lona pvc clase M2* soldada alta frecuencia
- Perfiles de aluminio o acero
- Cajón del motor incluido
- Excelencia del acabado
- Resistentes al viento
- Barrera de fotocélulas
- Estanqueidad y confiabilidad
- Cojinetes especiales de alta rotación



El modelo Roll es ideal para huecos exteriores medios. Los refuerzos horizontales y los materiales usados hacen de este modelo una puerta robusta, resistente al viento y sellado perfecto al paso del aire. Barrera de foto células y cajón del motor incluido lacado en blanco. La puerta rápida Roll es una puerta silenciosa, con acabados de excelencia, cojinetes especiales de alta rotación, accesorios galvanizados, central con variador de velocidad, estanqueidad, confiabilidad y lona PVC M2 soldada alta frecuencia.



2

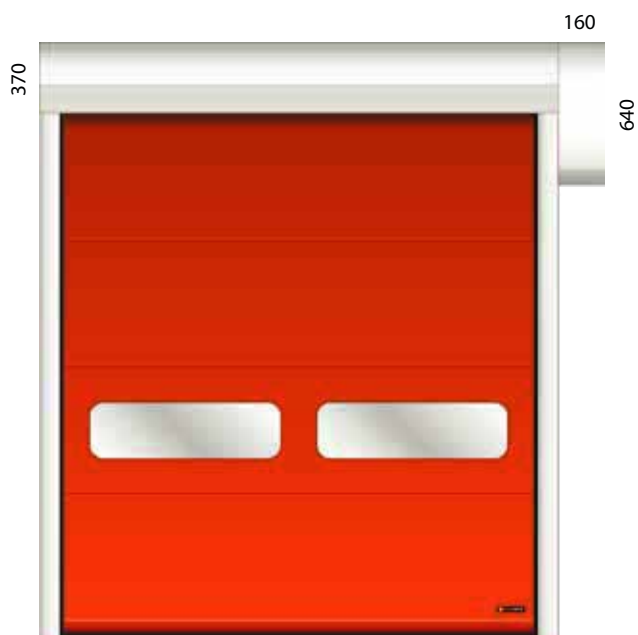

120

DIMENSIÓN MÁX.	ancho x alto 6000 x 5000
ESTRUCTURA	acero o acero inoxidable
MOTOR	trifásico con eletrofreno
CUADRO ELÉTRICO	cuadro de maniobra trifásico con inversor.
Operación automático o función hombre presente. IP55	
ALIMENTACIÓN	220V
SEGURIDAD	barrera de fotocelulas y destrellante.
TEMPERATURA	de -20°C a +50°C
VELOCIDAD DE APERTURA	hasta 1,2 m/s
VELOCIDAD DE CIERRE	hasta 1 m/s
CLASE DE RESISTENCIA AL VIENTO	clase 2 EN 12424
PERMEABILIDAD AL AIRE	clase 1 EN 12426
PERMEABILIDAD AL ÁGUA	clase 2 EN 12425
LONA poliéster de alta tenacidad 900gr/m	ignífuga clase M2

FLAMA

CORTAFUEGO



MODELO STANDARD

- Cortina Cortafuego de enrollar construida en perfiles propios de acero galvanizado, lacado al color deseado.

COMPONENTES DEL KIT

- Motor de 24V / 60W
- Cuadro de maniobras

CERTIFICACIÓN CE

- E120 - Resistente a la propagación de llamas y gases hasta 120 minutos
- EW90 - Resistente a la propagación de llamas y radiaciones hasta 90 minutos
- EI60 - Resistente a la propagación de llamas y temperatura hasta 60 minutos



CARACTERÍSTICAS DEL TEJIDO

- Hilo: 2000 dtex PES HT
- Peso: 710 g / m²
- Resistencia a la tracción: > 4500 N / 5 cm
- Resistencia al rasgado: > 4600 N / 5 cm
- Adherencia: 6-7%
- Acabado: 4400 cN

Colores estándar del cofre y perfilera

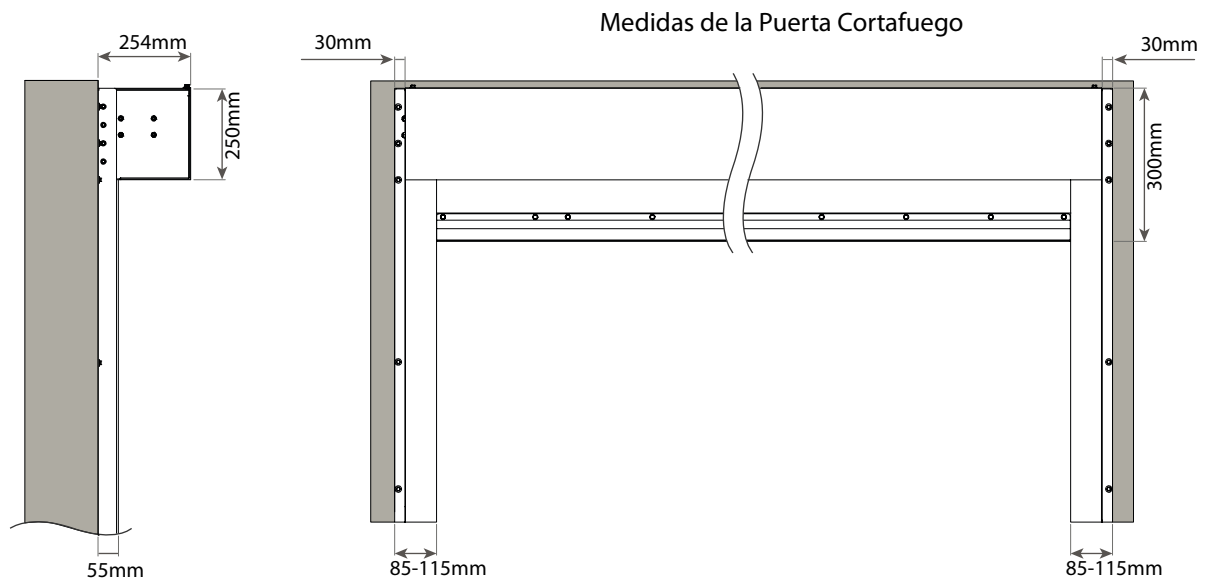

CLARABOYA O BASCULANTE

T50

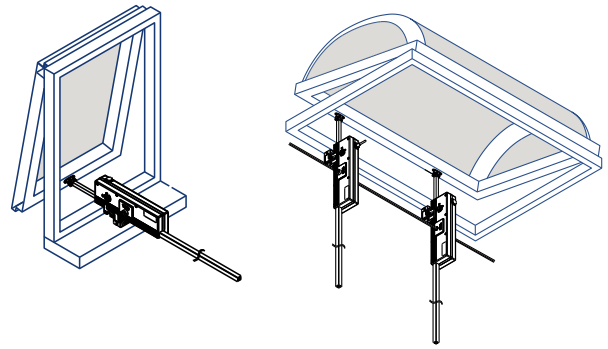

Carrera variable de 150mm a 320mm.
 Carrera variable de 320mm a 500mm.
 Permite la conexión en paralelo de dos motores sincronizados

C20

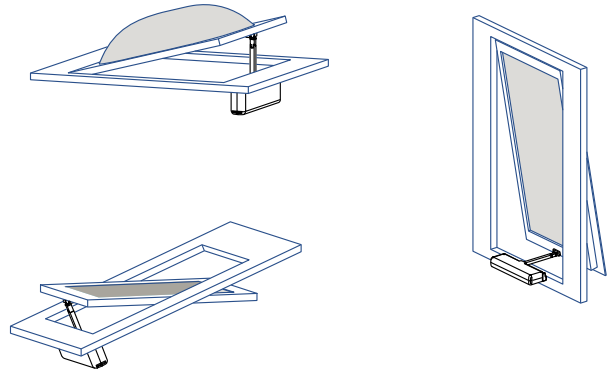

Carrera de 240mm

Carrera de 360mm

S80RWA

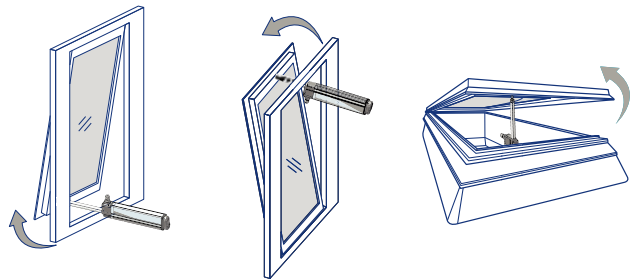

Accesorios de lamas orientales





CUBIERTAS AUTOMÁTICAS



¿Por qué instalar una cubierta automática?

- SEGURIDAD: IMPIDE EL ACCESO AL AGUA A NIÑOS Y MASCOTAS
- TEMPERATURA: PERMITE ALARGAR LA TEMPORADA DE BAÑO
- AHORRO: REDUCE LA EVAPORACIÓN HASTA EN UN 90% Y MANTENIMIENTO
- LIMPIEZA: PROTEGE DE LA SUCIEDAD Y REDUCE EL USO DE QUÍMICOS

¿Por qué elegirnos?

- CALIDAD: CUBIERTAS AUTOMÁTICAS EXCELENTES AL MEJOR PRECIO
- CERCANÍA: FABRICADAS EN ESPAÑA CON MATERIALES SELECCIONADOS
- FIABILIDAD: CON LA GARANTÍA Y EXPERIENCIA
- COMPROMISO: PLAZOS DE FABRICACIÓN SIN COMPETENCIA
- SERVICIO: ASESORAMIENTO TÉCNICO EN LA ELECCIÓN Y LA INSTALACIÓN

¿Qué tipo de lama elegir?

LAMAS DE PVC

Lamas opacas de perfil extrusionado en PVC en cinco colores diferentes

- Grosor: 17 mm
- Anchura: 75 mm
- Peso: 4.3 kg/m²



LAMAS DE POLICARBONATO

Lamas de Policarbonato solar, para una mayor absorción del calor o de Policarbonato totalmente transparente, para disfrutar de la iluminación por la noche cuando la cubierta está cerrada.

- Grosor: 17 mm
- Anchura: 75 mm
- Peso: 3.5 kg/m²



White



Sand



Blue Sky



Gray



Dark Gray



Cristal Transparente



Solar Clear



Solar Blue



Solar Silver



Solar Bronze

¿Por qué son mejores nuestras lamas?

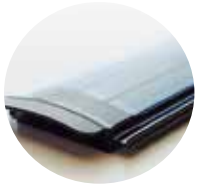

RESISTENCIA

Lamas muy resistentes al deterioro por acción de los rayos UV y a los impactos. Calificación máxima frente al granizo por el Instituto VKF



SEGURIDAD

Todas las cubiertas PS Cover incluyen de serie un sistema de anclaje que las hace mucho más seguras para los bañistas

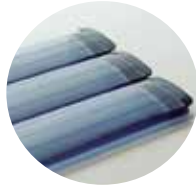

TRANSMISIÓN DEL CALOR

Nuestras lamas de policarbonato solar retienen hasta un 90% de calor, gracias a ello la temperatura del agua sube entre 4°y 6°C



MÁXIMA FLOTABILIDAD

La mayor superficie de las lamas, 75 mm, y su diseño exclusivo limitan el arqueado y proporcionan una flotabilidad superior



ANTI-ALGAS

El diseño especial de sus lamas previene las algas, gracias a la circulación continua de agua tratada por una de sus cámaras



FÁCIL MONTAJE

Dos sistemas para el ensamblaje de las lamas muy sencillos y rápidos de realizar: por clic-clac o por deslizamiento lateral

TERRA Cubiertas exteriores

COMODIDAD: INSTALACIÓN MUY SENCILLA, SIN NECESIDAD DE REALIZAR OBRAS

VERSATILIDAD: PARA DIVERSOS TIPOS Y ESTILOS DE PISCINAS, CONSTRUIDAS O NUEVAS

ECONOMÍA: REDUCCIÓN EN LOS COSTES DE PRODUCTO Y DE MANTENIMIENTO



para piscinas
ya existentes
y nuevas

Una cubierta exterior es una solución rápida, económica, de muy fácil instalación y cómodo manejo

Perfecta para los que desean incorporar un elemento de seguridad en su piscina, pero no quieren realizar obras.

También son muy adecuadas para aquellas piscinas que, por su tamaño o por su configuración, no permiten la instalación de una cubierta sumergida.

El diseño sencillo y minimalista de nuestras cubiertas exteriores y la variedad de colores y materiales en lamas y soportes hacen que sea posible la perfecta integración de la cubierta en el entorno de la piscina y que armonice con cualquier estilo de vivienda.





• Prestaciones

- Motor 24v, uso intensivo.
- Sistema de engrane piñón cremallera pivotante.
- Incorpora encoder de 50 impulsos por segundo.
- Electrónica con múltiples funciones de trabajo. Receptor de 255 códigos

• Funcionamiento

- Programación de recorrido en base de autotrenzaje con paro suave.
- Sistema anti-aplastamiento.
- Dispositivo de seguridad de engrane piñón a cremallera.
- Opción para baterías adicionales.
- Carcasa de aluminio de 4 mm de grosor.

• Sistema de engranaje pivotante

Nuestro sistema de piñón pivotante nos permite absorber las posibles irregularidades de la cremallera.

Ventajas:

- Poder colocar la cremallera de la puerta en el taller.
- Más rapidez y sencillez al colocar la cremallera en obra.
- Nos aseguramos que si la guía de la puerta se mueve por algún motivo, el automatismo siempre trabaja bien.
- El sistema impide el intento de levantar la puerta para desengranar el piñón de la cremallera para entrar en la finca.

• Intuitivo

La programación se realiza mediante una sola pulsación en el cuadro y 2 pulsaciones del emisor, al comienzo de cada maniobra.

• Mercado CE

De acuerdo con las normas europeas actuales EN12445 Y EN 12453.

• Seguridad piñón a cremallera

Incorpora un sistema de pasador situado por la parte superior de la cremallera que nos asegura que el piñón siempre esté engranado a la cremallera.



MODELOS	424	624	1024i
CÓDIGOS	TESLA424	TESLA624	TESLA1024i

Medidas

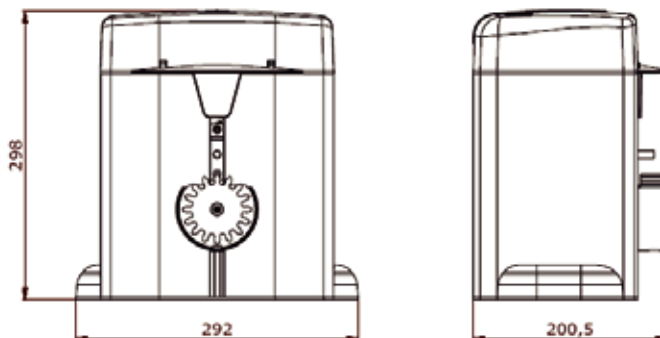

Datos Técnicos

Peso máximo puerta	400 kg.	600 kg.	1000 kg.
Ancho máximo de puerta	6 m	8 m	10 m
Alimentación entrada	220v	220v	220v
Alimentación motor	24v Dc	24v Dc	24v Dc
Potencia absorbida	50 w	70 w	160 w
Par motor	45 Nm	55 Nm	90 Nm
Velocidad	8 m/min.	8 m/min.	8 m/min.
Servicio de trabajo	80%	80%	100%
Temperatura de trabajo	-20+80	-20+80	-20+80
	8.100kg	8.125 kg	8.810 kg
Módulo de piñón	M4	M4	M4
Decibelios	25 dB	25 dB	25dB

Accesorios



CRM5 Cremallera de Nylon, interior de acero con anclaje inferior y tornillería



CRM4 Cremallera 30x12x1000 cincada con tornillería

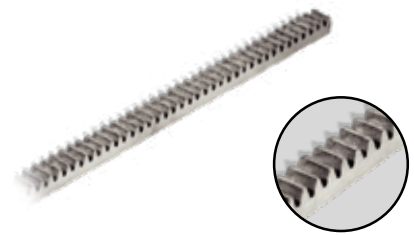

CRM72 Cremallera 22x22x2000 cincada de hierro

HIDRON - Piñón retenedor



Código 106703

Corredera telescópica cable



CÓDIGOS	ARTÍCULOS
KT2H24	Kit telescopico 2 hojas ancho 2- 4 metros
KT3H24	Kit telescopico 2 hojas ancho 2- 4 metros (Cable no incluido, debe ser de 4 mm)
KT2H510	Kit telescopico 2 hojas ancho 5- 10 metros
KT3H510	Kit telescopico 3 hojas ancho 5- 10 metros. (Cable no incluido, debe ser de 5 mm)
30001017.25	Rollo 25mt. cable de acero 4 mm antigiro 7/19/0
30002008.25	Rollo 25mt. cable de acero 5 mm antigiro 7/19/0



Corredera telescópica cadena



CÓDIGOS	ARTÍCULOS
MV640	Luz de paso 6 Mt. (1 Eje, 6 mts de cadena de ½" est. 3 uniones, 1 carril 3 m 1 tensor de ½", 1 taco c/casquillo de bronce)
MV680	Luz de paso 12 Mt. (1 Eje, 12 mt de cadena ½ est.", 3 uniones, 2 carril 3 mt, 1 tensor 1 taco arrastre c/casquillo bronce)

Más opciones



PAG. 20 - 35

TESLINE Batiante mecánico 24 V. ; **EXCLUSIVO con cuadro receptor incorporado!**



• Instalación

Rápida y fácil al disponer de cuadro-receptor integrado. Tan solo se han de colocar los soportes de agarre motor, alimentar y listo.

Ya puede poner en funcionamiento su motor Tesline.

• Funcionamiento

Mecanismo para uso residencial o pequeña comunidad, gracias a sus motores de alto rendimiento marca Valeo de fabricación Alemana.

• Silencioso

Motor de 24v muy silencioso y sin vibración.

• Intuitivo

La programación se realiza mediante una sola pulsación en el cuadro y 2 pulsaciones del emisor, al cominezo de cada maniobra.

• Seguro

Su reconocimiento del recorrido mediante un encoder preciso, evita daños a transeuntes y vehículos al poder regular de forma sencilla el antiplastamiento del motor.

• Marcado CE

De acuerdo con las normas europeas actuales EN12445 Y EN 12453.

MÓDELOS	TESLINE 4	TESLINE 6	TESLINE 8
CÓDIGOS	TLINE4	TLINE6	TLINE8

Datos Técnicos

Peso máximo puerta	200 kg.	200 kg.	200 kg.
Ancho máximo de puerta	2,5 m	3 m	4 m
Alimentación entrada	220v	220v	220v
Alimentación motor	24v Dc	24v Dc	24v Dc
Potencia absorbida	50 w	70 w	160 w
Par motor	40 Nm	55 Nm	55 Nm
Velocidad de recorrido	18 seg. 90º	18 seg. 90º	22 seg. 90º
Servicio de trabajo	3000/ USILLO 55 RPM		
Temperatura de trabajo	-20+80		
Carrera total Vástago	300	300	400
Decibelios	30 dB	30 dB	30 dB

Medidas

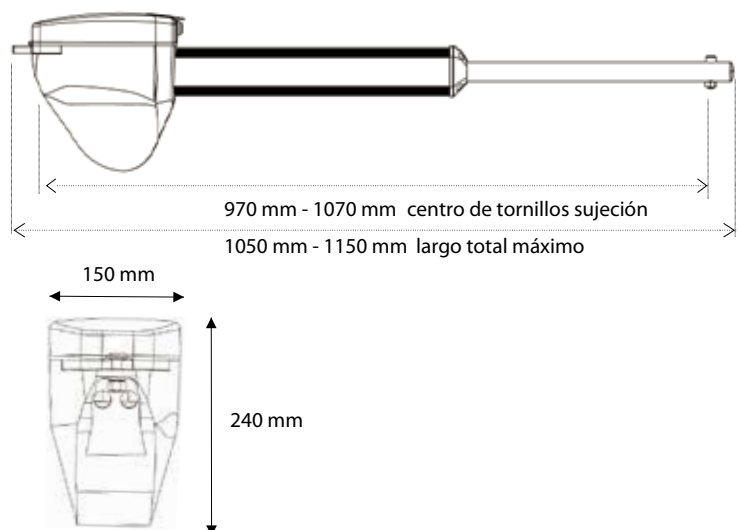

B-400/401

Batiente mecánico 230 Vac. en versión reversible y bloqueado.



• Funcionamiento

Reversible con carrera útil: 400 mm. Para hojas de 2,5 metros y hasta 250 Kg.

Desbloqueo manual con llave.

Apertura de 120°.

Montaje rápido con soportes de múltiples posiciones y cubiertas de soporte en tecnopolímero.

• Fabricación

Vastago de acero inoxidable.

Estructura en aluminio extruido.

Fabricación a mano producido en Italia.

• CE

Compatible con la directiva de maquina 89/336/CEE, 93/68/CEE, del 20 de noviembre de 2000.

Medidas

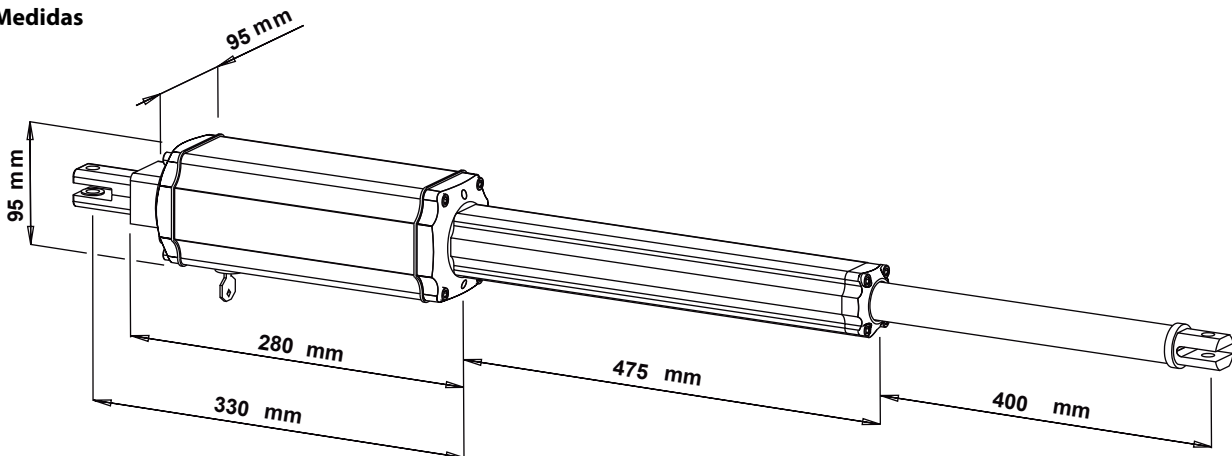

Datos Técnicos

Peso máximo por hoja	250 Kg
Ancho máximo de la hoja	2,50
Alimentación del Motor	230 Vac
Potencia del motor eléctrico	250 W
Condensador	12,5 µF
Desbloqueo mecánico	Con Llave
Temperatura de funcionamiento	-20° C / +55° C
Peso	7.5 Kg
Clase de protección	IP 55
Tiempo de apertura a 90°	25 s.
carrera disponible	400 mm
Empuje máximo	1500 N
Corriente absorbida por el motor	3 A 1 A

CÓDIGO	100052/1	Sin bloqueo
CÓDIGO	100053/1	Con bloqueo

TIERRA Batiente mecánico soterrado de 230v. 24v.



• Funcionamiento

Operador electromecánico irreversible de 230V y 24v para hojas batientes de hasta 2,5 m de ancho y 300 kg. Desbloqueo mecánico de emergencia con palanca.

• Fabricación

Engranajes de acero, hierro fundido y bronce. Eje de transmisión y tornillos en acero inoxidable. Piezas lubricadas con grasa de litio contra la corrosión, oxidación y óxido.

Fabricación a mano producido en Italia.

• CE

Compatible con la directiva de maquina 89/336/CEE, 93/68/CEE, del 20 de noviembre de 2000.



CÓDIGOS	ARTÍCULOS
G250GBOX	Motor -reductor 230v con caja
G24GBOX	Motor-reductor 24v con caja
121992/1	Kit apertura 180°

Datos Técnicos

Peso máximo puerta	200 kg.	150 kg.
Ancho máximo de puerta	3 m	2,5
Alimentación motor	220 V	24v Dc
Potencia	350 W	50 w
Peso puerta	300	250
Velocidad de recorrido	15/20 seg.	90°
Temperatura de trabajo	-25+70	
Ciclos %	30	90

Medidas

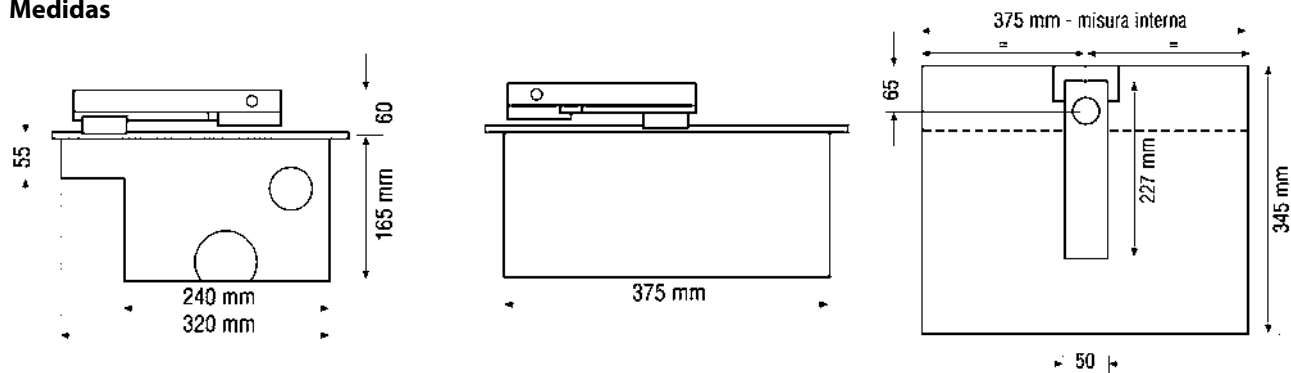

RS140 Batiente 24v de apertura rápida para c

El abridor de puerta automático está diseñado para su aplicación en puertas de hierro simples o dobles cuyo uso sea para villas o puertas de paso peatonal.

Tiene un motor brushless y es muy compacto para su uso en zonas de espacio reducido.

Dispone de paro suave en las maniobras.

Datos Técnicos

Peso máximo puerta	140 kg.
Ancho máximo de puerta	2 mt.
Alimentación motor	24v CC 5A
Potencia	25 W
Velocidad de recorrido	3-10 seg.
Humedad de trabajo	30% ~ 95%
Uso	Intensivo
Peso neto	7.3kg
Tamaño	83x360x131 mm



Código RS140

Características

- Bajo consumo, estático potencia: 0,5 W, máximo potencia: 25W.
- Super silencio, ruido de trabajo menos que 50 dB.
- Pequeño tamaño, fácil instalación.
- Potente, peso máximo de la puerta de empuje 140 kg.
- Admite entrada de señal múltiple, señal de relé, señal de voltaje (5-24V).
- Protección contra sobrecorriente, sobrecarga, cortocircuito del motor.
- Resistencia inteligente, puerta de empuje protección inversa.
- Corriente del motor (empuje), regulación precisa de la velocidad.
- Autoaprendizaje limitación, abandonando la tediosa limitación de puración.
- Carcasa cerrada a prueba de lluvia y polvo.



Accesorios

Anticaídas para puertas batientes

ARTÍCULO	CÓDIGO
Sistema de seguridad para puertas batientes 400 m/m	MVE-540-400
Kit seguridad anticaída batiente o basculante de 30 cm	MV560/149/015

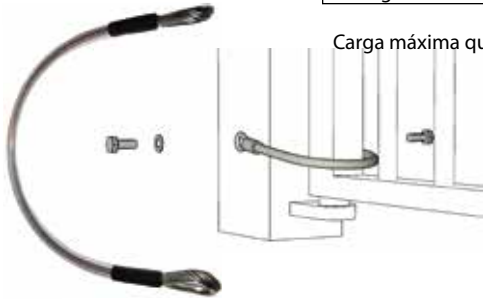

Carga máxima que puede soportar este cable es de 920 Kg.

Kit para 1 hoja batiente doble



Código KC7101.160

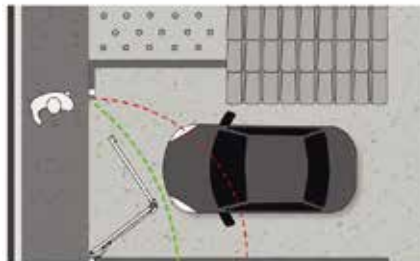

Cerraduras electricas

VIRO V06 WB Especifica para cancelas sin tope o juegos mecánicos



Código 1.7918.WB.H.217



CÓDIGOS	ARTÍCULOS
1A731.00.0	50 mm con pulsador
1A721.00.0	50 mm
1A721.00.0PA	50 mm bobina con micro



CÓDIGOS	ARTÍCULOS
9083.0797	Cilindro redondo de 70 mm
9083	Cilindro redondo de 50 mm
V9087	Sin Cilindro forma de pera
9990	Tejadillo VIRO 9083/87 horizontal

Pestillos de suelo



Código MVE409



Código 10904001



Código MV131

Pestillo de suelo EPB electrico



Código P123006 00001



• **Diseño innovador**

Diseño desarrollado con base en las nuevas tendencias del mercado.

• **Potencia**

600 Nw - 1000 Nw - 1200 Nw

• **Electrónica protegida y de fácil acceso**

Este producto incorpora la central de control, permitiendo una programación y mantenimiento más fácil.

• **Compacto**

Dimensiones reducidas para una fácil y cómoda instalación.

• **Silencioso**

Motorización y sistema mecánico desarrollados para un movimiento silencioso.

• **Alimentación Continua**

Cuadro de control 24V permite conexión a batería de 24V para alimentación continua en caso de fallo de alimentación.

• **Uso intensivo**

Sistema mecánico con correa de transmisión especial, motor con refrigeración a aire y reductora sumergida en aceite.

• **Desbloqueo de emergencia**

Posee un sistema de desbloqueo para apertura manual en caso de avería.

• **Fácil programación**

11 funciones de programación y mantenimiento que permiten la gestión completa del automatismo.

CÓDIGOS	ARTÍCULOS
KGEVO600C1	600 N con caña de hierro de 1 pieza a 3,2 mt y 2 emisores DRAGO 3 canales
KGEVO600C4	600 N con caña de hierro de 1 pieza a 4,0 mt y 2 emisores DRAGO 3 canales
KGEVO600C2	600 N con caña de hierro de 2 piezas a 3,2 mt y 2 emisores DRAGO 3 canales
KGEVO1000C1	1000 N con caña de hierro de 1 pieza a 3,2 mt y 2 emisores DRAGO 3 canales
KGEVO1000C4	1000 N con caña de hierro de 1 pieza a 4,0 mt y 2 emisores DRAGO 3 canales
KGEVO1000C2	1000 N con caña de hierro de 2 piezas a 3,2 mt y 2 emisores DRAGO 3 canales
KGEVO1200C1	1200 N con caña de hierro de 1 pieza a 3,2 mt y 2 emisores DRAGO 3 canales
KGEVO1200C4	1200 N con caña de hierro de 1 pieza a 4,0 mt y 2 emisores DRAGO 3 canales
KGEVO1200C2	1200 N con caña de hierro de 2 piezas a 3,2 mt y 2 emisores DRAGO 3 canales
EFSP	Extensión de 1 mt

Datos Técnicos

Alimentación	220 v
Motor	DC24 v - 120 w
Velocidad	140 mm/seg
Ruido	56 dB
Fuerza motor	1000 N
Temperatura	-25°C a 70°C
Protección térmica	120°C
Nivel de protección	IP20
Frecuencia de trabajo	70%
Luz de cortesía	3 min
Área máxima puerta	15 m ²
Memoria abierta	100 codigos
Tipo de código	Rolling Code
Frecuencia de radio	433,92 hz

Medidas

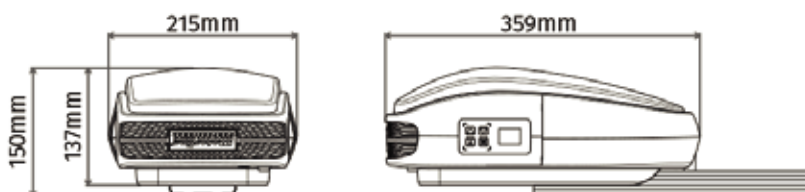

BHS - SZX Seccional Industrial.



BHS/SZX es un motor lateral para puertas seccionales. Tiene un eje de transmisión hueco que permite adaptarlo al eje de la puerta y realizar una instalación directa sin utilizar ningún sistema de transmisión de cadena. La versión **H** incorpora un final de carrera simplificado con solo tres levas y gracias a esta característica, se puede conectar directamente a la alimentación sin utilizar ningún tipo de central

· DIRECTIVAS EUROPEAS

Los motorreductores están construido de acuerdo con las normas de producto EN 13241-1 Puertas y EN 12453 Seguridad para puertas motorizadas.

· INTENSIDAD DE TRABAJO

Existe una relación entre el peso de la puerta y el número de movimientos por hora de manera que la intensidad de trabajo varía en función del peso de la puerta.

· MANIOBRA MANUAL

En instalaciones del BHS con dispositivo de desbloqueo, la puerta y el sistema de engranaje autoblocante están desconectados durante las operaciones de maniobra manual. En este caso, el engranaje no apoya la puerta y es necesario un paracaídas para las muelles.

· FACTOR DE SEGURIDAD SOBRECARGA

Factor de seguridad de sobrecarga del motor = 4 x la corriente nominal del motor porque la corriente de inicio del SZX puede llegar a estos niveles durante períodos cortos.

· PAR DE RETENCIÓN

Los motorreductor son capaces de soportar el peso de la puerta en el caso de rotura de algún muelle. La capacidad de retención es la carga admisible de la estructura del engranaje.

Maniobra manual con cadena

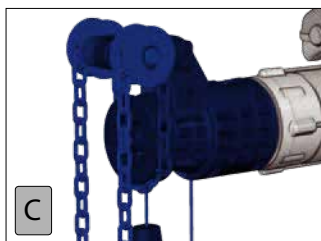

Dispositivo de desbloqueo rápido

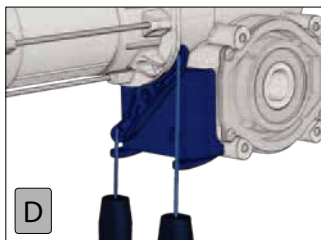

Central de maniobra integrada

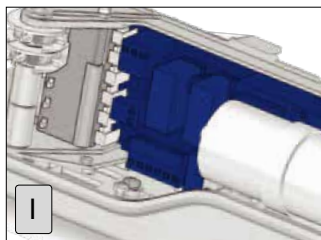

Final de carrera mecánico

2 ruedas: finales de carrera operaciones
2 ruedas: para finales de carrera de seguridad
2 ruedas para controles auxiliares

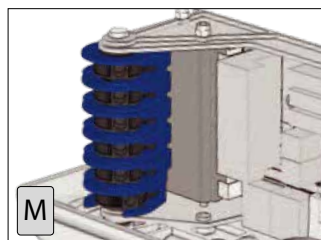

Final de carrera mecánico

3 ruedas en motores monofásicos

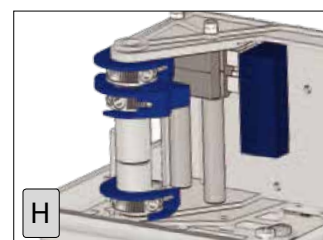

	BIHS70M	BIHS100T	BIHS120T	SZX140T	SZX180TP
Par (Nm)	70	100	120	140	180
Velocidad (rpm)	21	21	30	18	18
Eje (mm)	25.4	25.4	25.4	25.4	30 / 25.4*
Max. peso puerta seccional (Kg)	350	400	450	650	-
Par de retención (Nm)	450	450	450	500	500
Potencia (kW)	0.75	1.0	0.84	0.87	1.20
Alimentación (VAC)	1~ 230	3~ 400	3~ 400	3~ 400	3~ 400
Frecuencia (Hz)	50	50	50	50	50
Intensidad (A)	3.20	2.0	1.70	2.30	2.34
Max ciclos/hora	12	20	20	20	20
N. vueltas máx	18	18	18	18	18
Temp. de funcionamiento**	-20°C/+60°C	-20°C/+60°C	-20°C/+60°C	-20°C/+60°C	-20°C/+60°C
Grado de protección (IP)	54	54	54	54	54

* Bajo petición (SZX180TP)

** Los valores nominales deben ser respetados dentro de un rango de temperatura de -10° C a + 40° C. En caso de temperaturas extremas podría haber una caída de rendimiento de los valores declarados.

Notes: Nivel sonoro de funcionamiento SPL <70 dB (A). La corriente de funcionamiento en los motores para puertas puede alcanzar hasta 4 veces la corriente nominal por un tiempo limitado

bhs

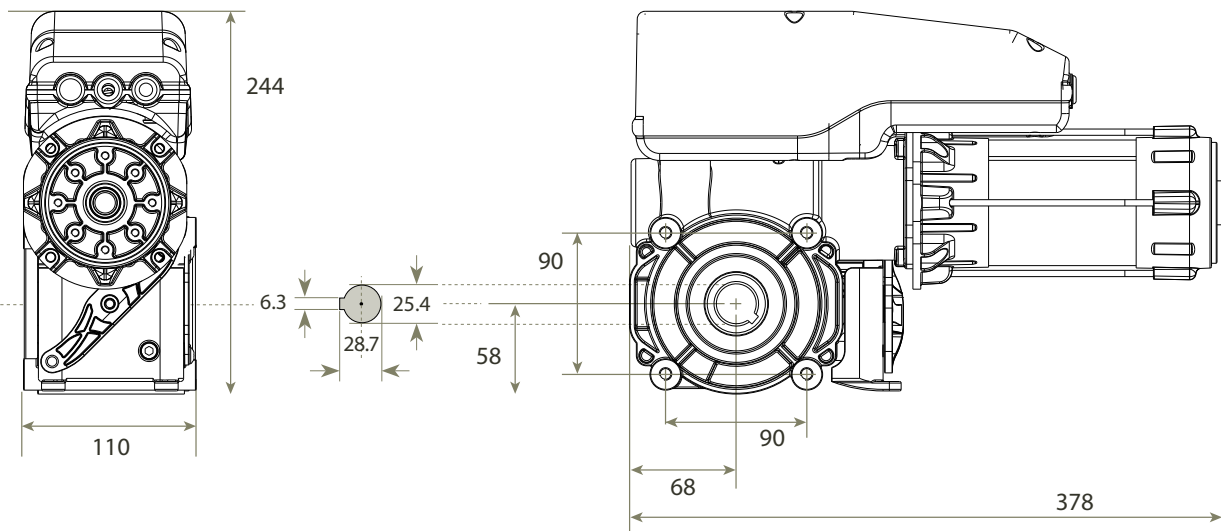

SZX

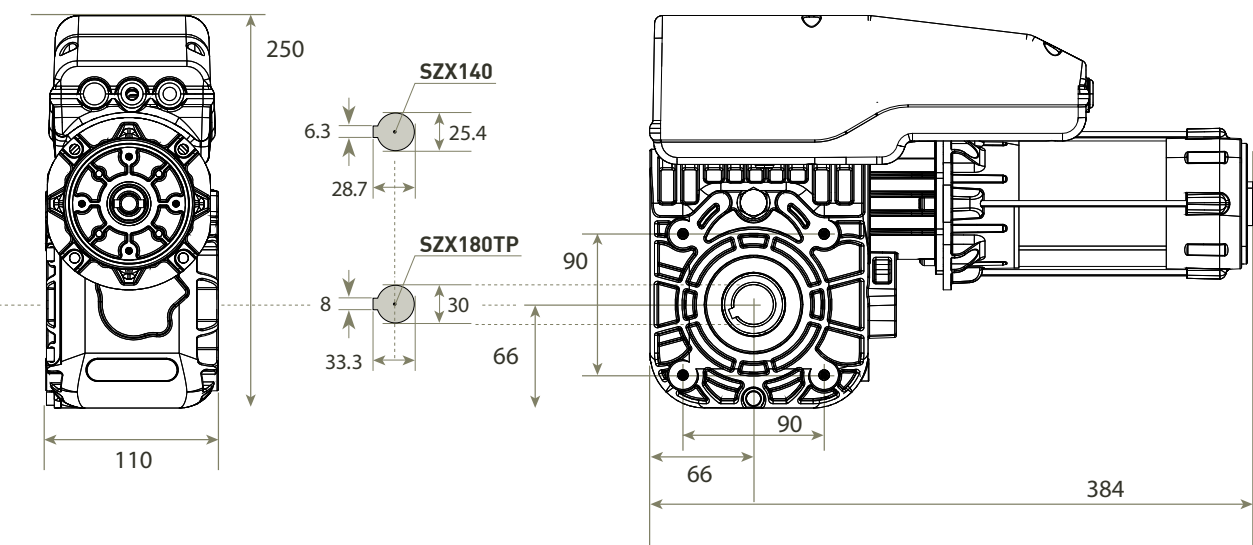

Catálogo ampliado de motores según exigencias de instalación en nuestra web o correo electrónico.

Accesorios

Kit de soporte montaje con caña metálica



Código KR001

Desbloqueo puerta seccional



código 1750SP

Brazo curvo para basculantes a muelle no desbordantes.



Código MV527

Más opciones



PAG. 70 - 79

BASICON Basculante



Operador electromecánico irreversible.
 Apto para instalación en puertas basculantes de 2 hojas.
 Funcionamiento silencioso.
 Piezas mecánicas lubricadas con grasa de litio contra la corrosión, oxidación y óxido.
 Cuadro de control con receptor de radio y antena.
 Software de programación fácil.
 Ajuste electrónico de par.
 Dispositivo anti-aplastamiento (EN 12453)
 Desaceleración de velocidad (EN 12453)

Código	ARTICULO
KBASICON	Motor, cuadro-recp, 2 mandos DRAGO 3c, Célula Orbita 57 y herraje telescópico.

Fuente de Alimentación	230V
Empuje máximo	200N
Dimensión puerta (Max)	10 m ²
Giro de motor	1.400 Rpm
Consumo medio	1.3A
Potencia motor	250W
Condensador	12.5uF
Nivel de ruido	<30dBA
Temperatura de trabajo	-20° a 55°
Grado de protección	IP30

Herrajes



Medidas

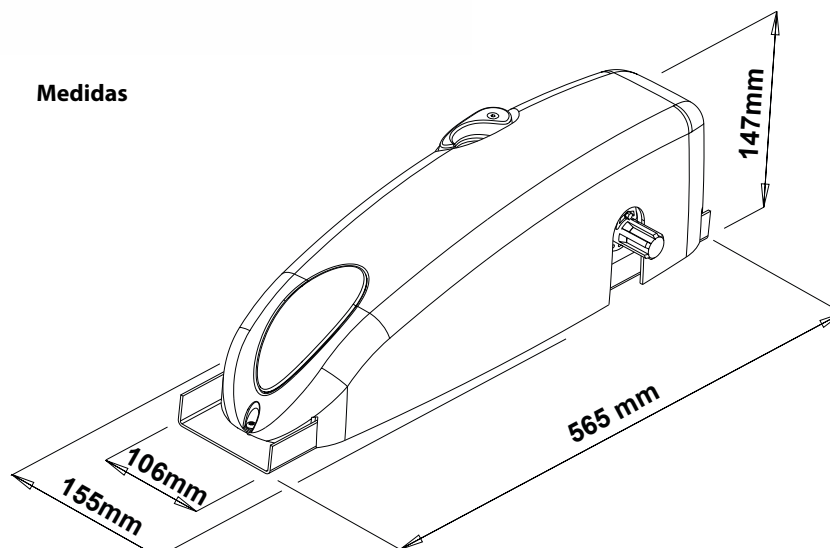



• Diseño

Robusto por su cuerpo integro de aluminio anodizado de 4 mm de espesor en 2 bloques, elegante con un color neutro.

• Funcionamiento

Sus motores de alto rendimiento marca Valeo de fabricación Alemana lo posibilitan para uso residencial, comunitario e industrial.

Cuadro-receptor integrado 433 mhz para mando DRAGO y 255 cod.

• Silencioso

Imperceptible el sonido del motor en su funcionamiento.

• Intiutivo

La programación de recorrido se hace mediante el pulsador de de programación y un mando a distancia previamente programado.

la fuerza y paro suave se controlan mediante los potenciómetros.

• Seguro

Incorpora encoder de 50 impulsos por segundo, evita daños a transeuntes y vehículos al poder regular de forma sencilla el antiplastamiento del motor.

• CE

De acuerdo con las normas europeas actuales EN12445 Y EN 12453.

Datos Técnicos

Modelos	TESLEVA 1024i
Ancho máximo de puerta	12 m2
Alimentación entrada	220v
Alimentación motor	24v Dc
Potencia absorbida	160 w
Par motor	90 Nm
Velocidad	8 m/min.
Servicio de trabajo	100%
Temperatura de trabajo	-20+80
Peso	8.810 kg
Módulo de piñón	1/2
Decibelios	25 dB

Medidas

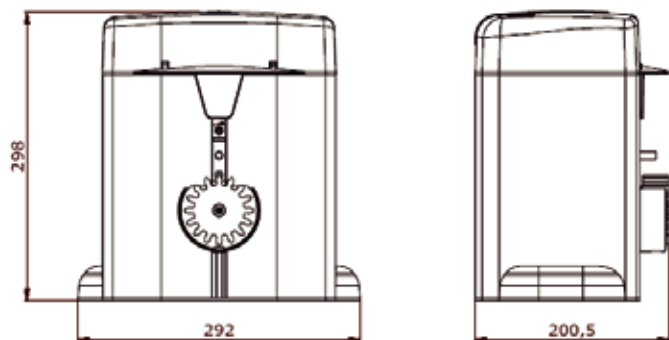

CÓDIGOS	ARTÍCULOS
TESLEVA1024	Motor 24v con cuadro-recep. 255 cod. para mando DRAGO a 433 mhz
MVT3000	Kit de transmision lateral con 1 guía cincada a 3 mt. - 1 bulón con taco - 1 guitarra y 1 tensor.
MV513	KIT Transmisión doble (3 m ancho X 3 m alto): 2 Guías cincada de 3mts, 2 bulones + taco, 2 guitarras, 2 tensores, 3 rollos de cadena 1/2"ancha, 2 uniones de cadena, 3 ucp y 1 barra de transmision calibrada
MV516	KIT Transmisión doble (6 m an X 6 m al): 4 Guías de 3 mts, 2 Uniones guia, 2 Bulones+Taco, 2 Guitarras, 2 Tensores de cadena (1/2"), 4 Uniones de cadena, 4 Soportes UCP, 2 Barras Transmisoras, 1 Casquillo union barra y 3 Piñon Reenvio Z16

ORION Basculante 1/3



Motor electromecánico de fácil instalación hasta 20 m2. Modelos con dispositivo anti atrapamiento incorporado. Funcionamiento por encoder o final de carrera. Herrajes corredera para puertas basculantes de 2 hojas y telescópicos para 1 hoja.

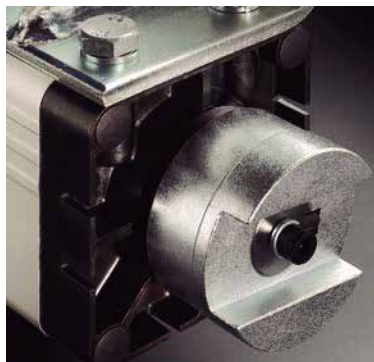

Datos Técnicos

	KT2010F	KT2000CF	KT2050F	KT2150CF
Alimentación	230 V	230 V	230 V	230 V
Velocidad		1,3 r.p.m.		
Potencia (W)	220	200	375	375
Intensidad (A)	1	1	1,7	1,7
Condensador (µF)	5	5	8	8
Maniobras / hora	20	20	20	20
Factor de protección	IP50	IP50	IP50	IP50
Par	220	220	500	500
Peso (Kg)	13	13	15	16
Max m2 por puerta	12	12	20	20
Sistema de seguridad	Encoder	F.Carrera	Encoder	F.Carrera
Desbloqueo	Si	Si	Si	Si

Medidas

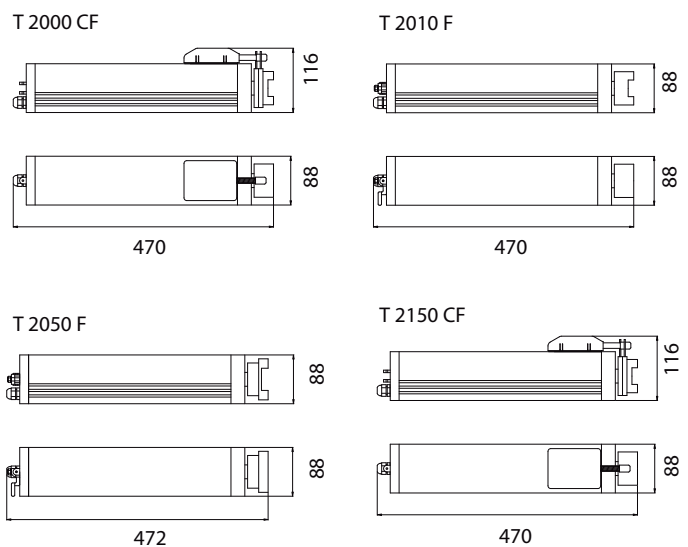

CÓDIGOS	ARTÍCULOS Hasta 12 m2.
65-KT2000CF1	ORION 2000 con f/c, 220Nm bloqueado hasta 12m2.
65-KT2010F01	ORION 2010 con encoder, 220Nm bloqueado hasta 12m2.
N1100-001	Guía deslizante de 200 Nm.
N1110-002	Brazo deslizante apertura exterior de 220 Nm.
N1100-002	Brazo deslizante apertura interior de 220 Nm.
CÓDIGOS	ARTÍCULOS Hasta 20 m2.
65-KT2050F01	ORION 2050 con encoder, 450Nm bloqueado hasta 20m2.
65-KT2150CF	ORION 2150 con f/c, 450Nm bloqueado hasta 20m2.
N1500-001	Guía deslizante de 500 Nm.
N1510-002	Brazo deslizante apertura exterior de 500 Nm.
N1500-002	Brazo deslizante apertura interior de 500 Nm.

Más opciones



PAG. 80 - 81

SPLIT Enrollable



El motor Split es un hito en la historia de nuestra empresa. Fue el primer tipo de motor que Gaposa desarrolló hace 45 años. Es un operador central para puertas enrollables y puertas comerciales con muelles.

· DIRECTIVAS EUROPEAS

El motorreductor SPLIT está construido de acuerdo con las normas EN 13241-1 Puertas y EN 12453 Seguridad para puertas motorizadas.

· FACTOR DE SEGURIDAD DE SOBRECARGA

Factor de seguridad de sobrecarga = 2 x corriente nominal del motor debido a que la absorción de inicio del Split puede llegar a estos niveles durante períodos cortos.

· MANIOBRA MANUAL

El motor Split sin freno es un motor reversible, de modo que es posible la operación manual de la puerta simplemente elevando o bajando la puerta directamente. La puerta debe estar bien equilibrada.

El motor Split con freno es irreversible por lo que la operación manual es posible sólo después de que el freno electromagnético esté desbloqueado. En ambos tipos de motores es necesario un paracaídas por muelle.

El sistema de contrabalanceo debe ser inspeccionado al menos una vez al año.

Datos Técnicos

	SQ 140 S	SQ 160 S	SQ 190 S	SQ 270 S
PAR (NM)	140	160	190	270
Absorción (A)	1.9	2	2,2	3
Potencia (W)	390	450	495	670

CÓDIGOS	ARTÍCULOS
SQ14010SE	Split eje de 60, 140 Nm con freno
SQ1401010S	Split eje de 60, 140 Nm
SQ16010SE	Split eje de 60, 160 Nm con freno
SQ16010S	Split eje de 60, 160 Nm
SQ1909S	Split eje de 76, 190 nm
SQ1909SE	Split eje de 76, 190 nm con freno
SQ2709SE	Split eje de 76, 250 nm bimotor con freno

Final de carrera

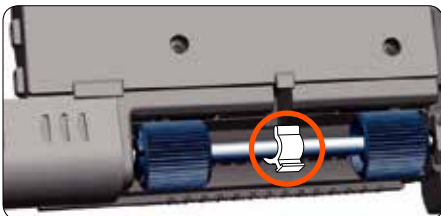

Clip para facilitar la regulación del final de carrera

Freno electromagnético

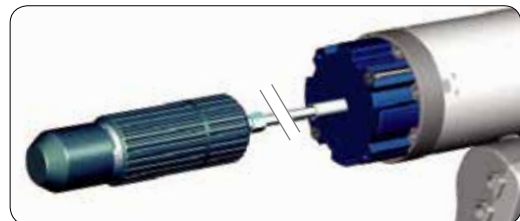

Desbloqueo rápido

Medidas

SQ 140 S / SQ 160 S

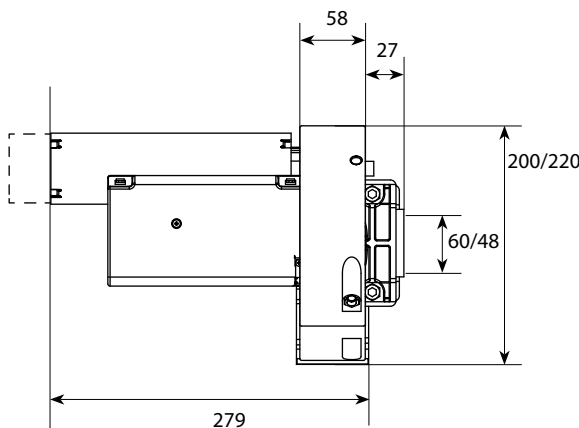

SQ 190 S / SQ 270 S

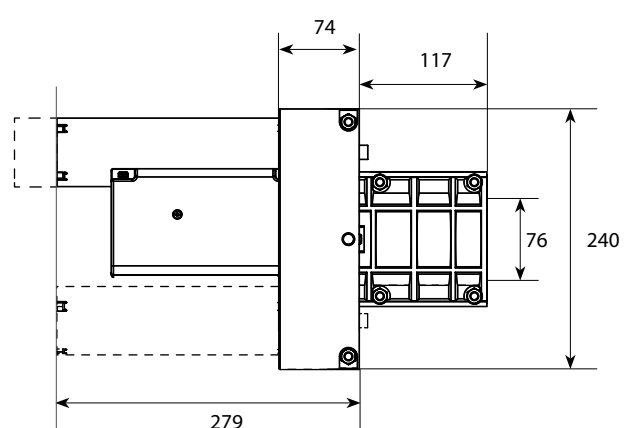

WINNER PRO 1200/200 Enrollable BIMOTOR



Es el modelo indicado para la automatización de cierre enrollable hasta un peso de 350 kg, con posibilidad de incorporar electrofreno para bloqueo del cierre.

Polea 200/220 eje 42/48/60. Bimotor

Fuente de Alimentación	230V
Polea	200 / 220 mm
Elevación	340 kg
Giro de motor	10 Rpm
Consumo medio	5,3 A
Potencia motor	1200 W
Peso	10,5 kg
Temperatura de trabajo	-20° a 50°
Eje	42 / 48 / 60 mm

Más opciones





Telef. 952 348 253 - 601 000 733
comercial@automatismos.com
www.olivaautomatismos.com